

ИНСТРУЦИЯ ПО ИСПРАВЛЕНИЮ ПОКОРОБЛЕННОСТИ ДВЕРНЫХ ПОЛОТЕН

1. Приложить "строительное правило 2,5м" поочередно, к двум сторонам полотна.
2. Определить в какую из сторон полотна произошел прогиб. Наклеить на кромку полотна бумажный скотч. На скотче, при помощи карандаша, нарисовать в какую из сторон произошел изгиб.

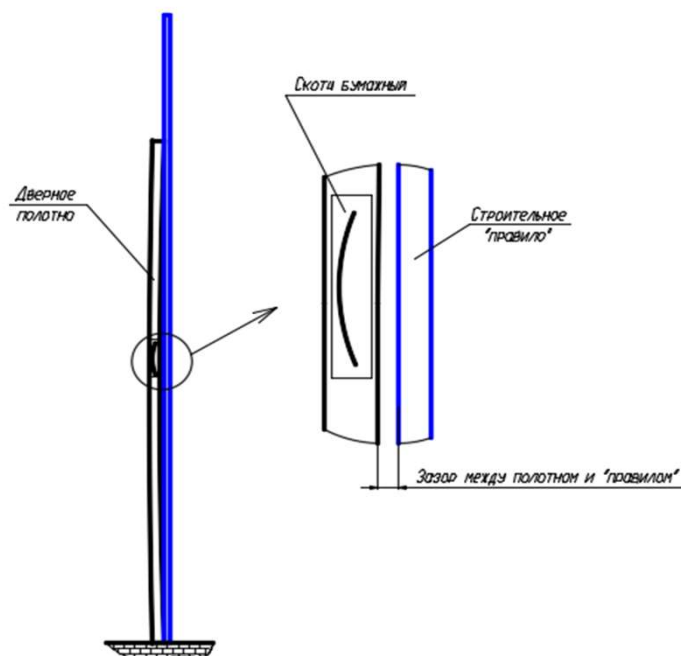

3. Уложить дверное полотно в горизонтальное положение на проложки, изогнутой поверхностью вниз. В качестве проложек использовать остатки коробок, наличников. Для предотвращения появления царапин, обернуть проложки пленкой от упаковки.

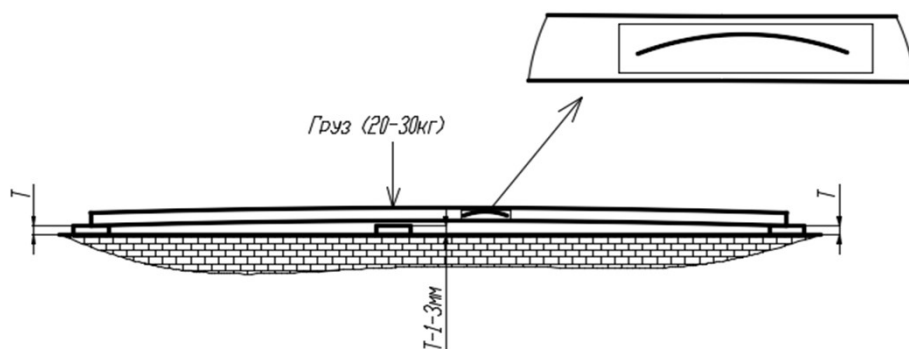

4. Поверх полотна уложить груз (20-30кг), предварительно проложив места контакта гофрокартоном. Груз укладывать на обе стойки, по центру полотна. Запрещается устанавливать груз на стекла. Для исключения прогиба полотна в другую сторону, необходимо дополнительно, по центру полотна, установить проложки, толщина которых на 1-3мм меньше боковых проложек.
5. По истечению 24 часов произвести повторный замер полотна на коробление. Если геометрия изделия не изменилась, то необходимо повторить процедуру (возможно увеличение груза).